

# PEUGEOT 205 TURBO RALLYE

80189 | 1/43

**2** Numéro de phase  
Step number  
Schrittnummer  
Número de fase

**56** Référence de couleur  
Colour reference no  
Farbangabe  
Referencia de color

**37** Numéro de pièce  
Part number  
Teilenummer  
Número de pieza

**6** Numéro de decal  
Decal number  
Abziehbildnummer  
Número de calcomanía

## Français

Pour tester l'endurance de ses voitures, Peugeot s'engage régulièrement dans le monde du Rallye automobile. Une stratégie qui réussit particulièrement bien aux 205. Avec elles, le Directeur sportif, Jean Todt, ramène 2 fois Sochaux le titre de Champion du Monde. Mais c'est surtout entre 87 et 90, dans le prestigieux Dakar, que les 205 affirment leur hégémonie et acquièrent leur notoriété.

<b>Année de fabrication</b>	1987
<b>Quantité produite</b>	3
<b>Puissance</b>	360 CV
<b>Vitesse max.</b>	240 km/h
<b>Longueur totale</b>	3,82 m

## English

In order to test the endurance of its cars, Peugeot regularly competes in rallies. A particularly successful strategy in the case of the 205. The sports-loving Director, Jean Todt, twice brought the World Champion title back to Sochaux. But it was mainly between 1987 and 1990, during the prestigious Rallye Paris - Dakar that the 205 both confirmed its hegemony and acquired its notoriety.

<b>Year of construction</b>	1987
<b>Built quantity</b>	3
<b>Power</b>	360 CV
<b>Max. speed</b>	240 km/h
<b>Total length</b>	3,82 m

## Deutsch

Um die Ausdauer seiner Fahrzeuge zu testen, nahm Peugeot regelmäßig an Rallyes teil. Eine besonders erfolgreiche Strategie für den 205, mit dem der Sportdirektor Jean Todt zweimal den Weltmeistertitel nach Sochaux holte. Aber vor allem zwischen 1987 und 1990, bei der berühmten Rallye Paris-Dakar, bestätigte der 205 seine Überlegenheit und erlangte seine Bekanntheit.

<b>Baujahr</b>	1987
<b>Gebaute Menge</b>	3
<b>Leistung</b>	360 PS
<b>Höchstgeschwindigkeit</b>	240 km/h
<b>Gesamtlänge</b>	3,82 m

**11**  
Argent métallique  
Silver Metallic  
Silber metallisch

**22**  
Blanc brillant  
White Gloss  
Weiß glänzend

**27**  
Gris mer mat  
Sea Grey Matt  
Seegrau matt

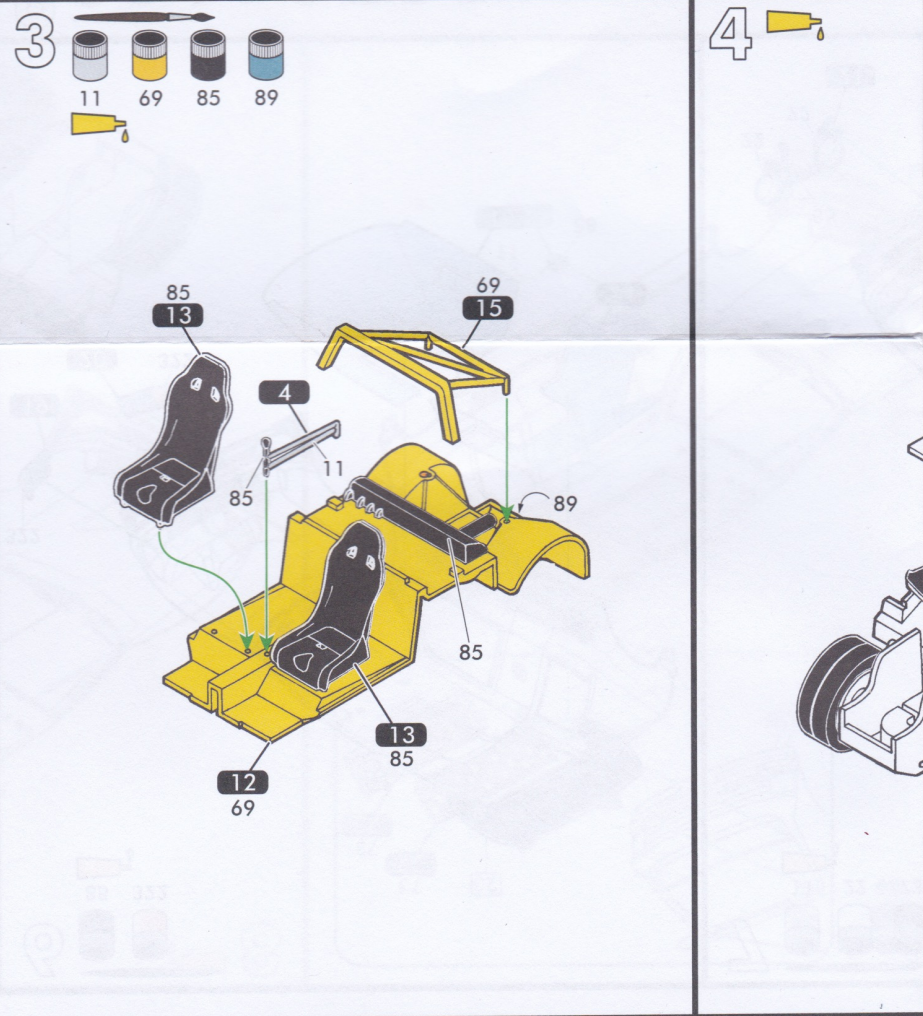
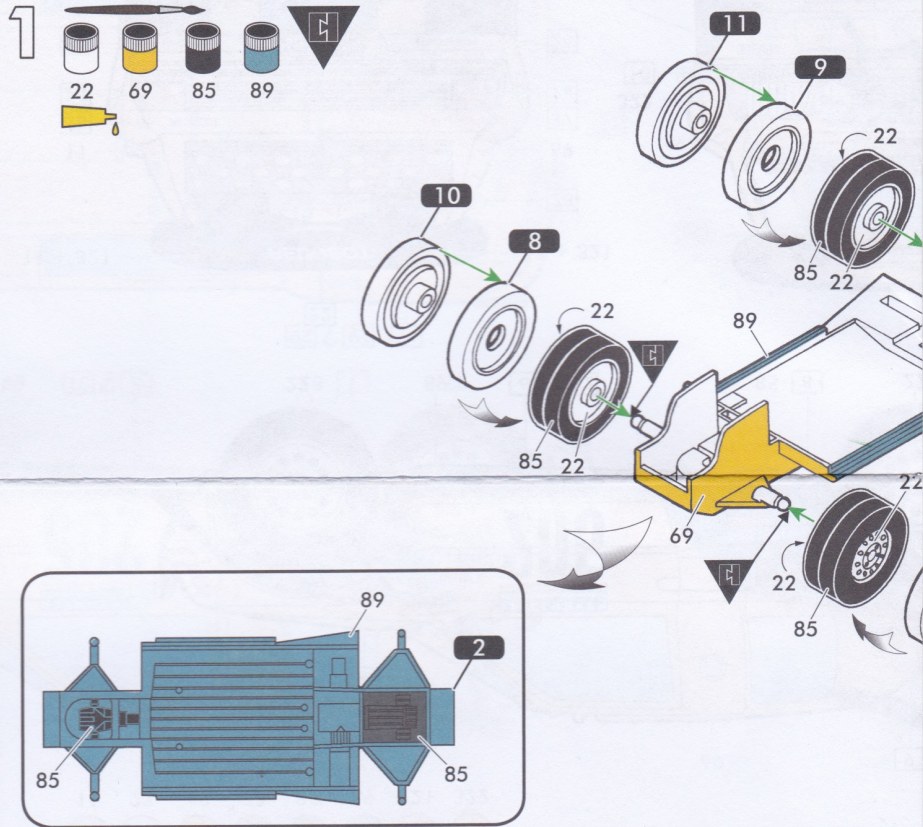

69  
Jaune brillant  
Yellow Gloss  
Gelb glänzend

85  
Noir de charbon satine  
Coal Black Satin  
Kohlenschwarz seidenmatt

89  
Bleu moyen mat  
Middle Blue Matt  
Mittelblau matt

321  
Rouge transparent  
Red Transparent  
Rot transparent

322  
Orange transparent  
Orange Transparent  
Orange transparent

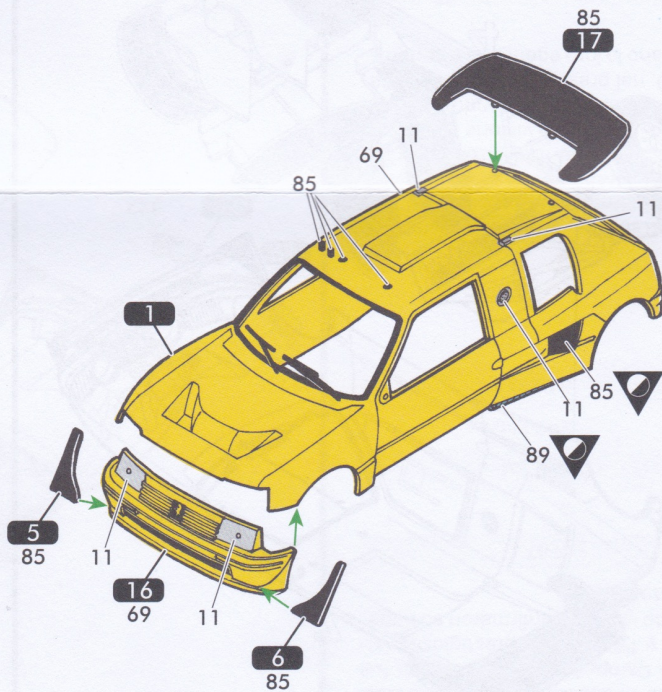
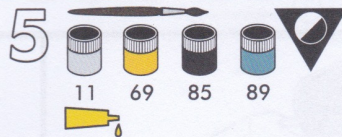
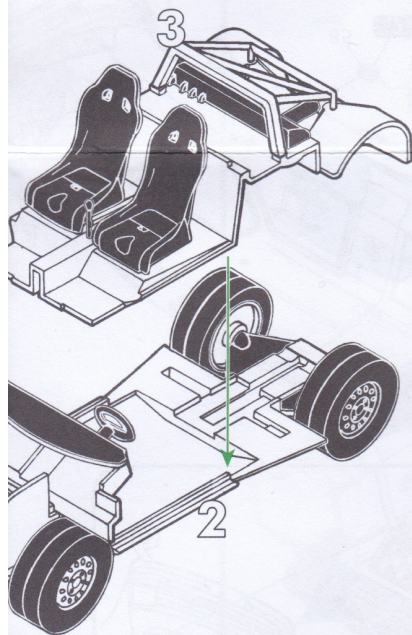
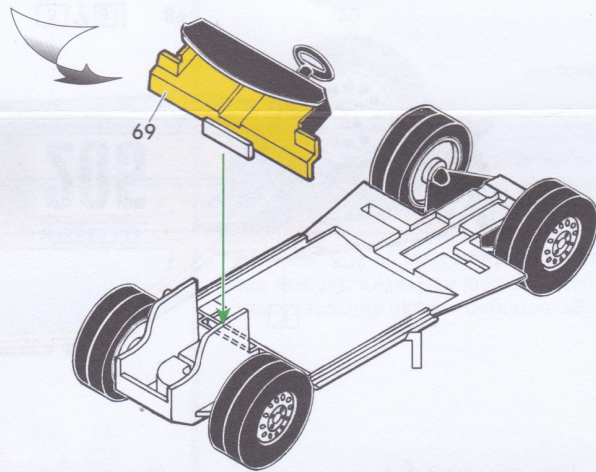
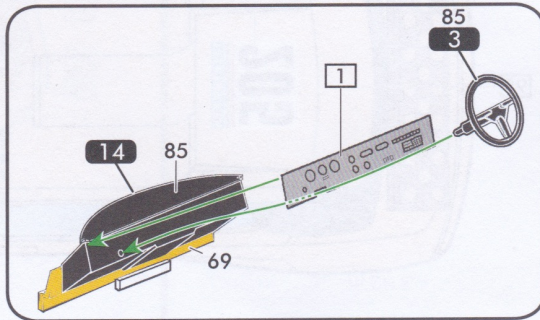
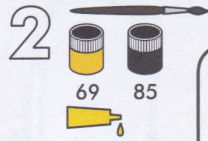
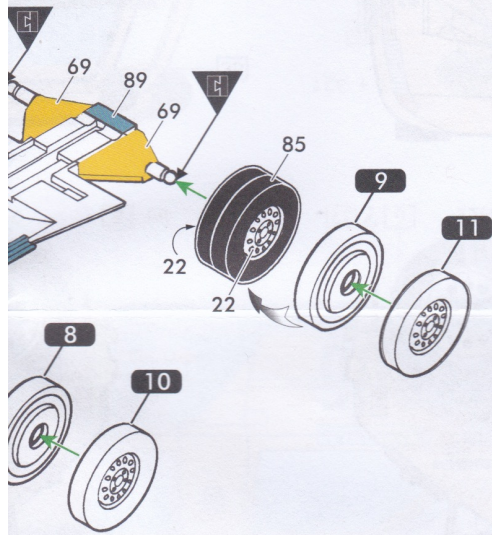

## Español

Para poner a prueba la resistencia de estos coches, Peugeot participa regularmente en rallies automovilísticos. Fue una estrategia que benefició especialmente a los 205 cuando el director deportivo Jean Todt los condujo hasta la victoria en dos ocasiones en Sochaux, obteniendo el título de Campeón del Mundo. Pero fue sobre todo entre 1987 y 1990, en los prestigiosos rallies París-Dakar, cuando los 205 confirmaron su hegemonía y adquirieron notoriedad.

<b>Año de construcción</b>	1987
<b>Cantidad construida</b>	3
<b>Actuación</b>	360 CV
<b>Velocidad máxima</b>	240 km/h
<b>Longitud total</b>	3,82 m

## Italiano

Per collaudare la resistenza di queste autovetture, Peugeot si impegna regolarmente nel mondo del Rally automobilistico. E' una strategia che avvantaggia in modo particolare le 205 quando il direttore sportivo Jean Todt, le conduce due volte alla vittoria a Sochaux conquistando il titolo di Campione del Mondo. Ma È soprattutto fra l'87 e il 90, nei prestigiosi Rally Paris-Dakar che le 205 confermano la loro egemonia e conquistano la loro notorietà.

<b>Anno di costruzione</b>	1987
<b>Importo costruito</b>	3
<b>Prestazione</b>	360 CV
<b>Velocità massima</b>	240 km/h
<b>Longhezza complessiva</b>	3,82 m

## Nederlands

Om het uithoudingsvermogen van zijn auto's te testen, nam Peugeot regelmatig deel aan rally's. Dit was een bijzonder succesvolle strategie voor de 205, waarmee sportief directeur Jean Todt twee keer de wereldtitel naar Sochaux bracht. Maar het was vooral tussen 1987 en 1990, in de beroemde Parijs-Dakar rally, dat de 205 zijn superioriteit bevestigde en bekendheid verwierf.

<b>Bouwjaar</b>	1987
<b>Hoeveelheid gebouwd</b>	3
<b>Vermogen</b>	360 CV
<b>Max. snelheid</b>	240 km/h
<b>Totale lengte</b>	3,82 m

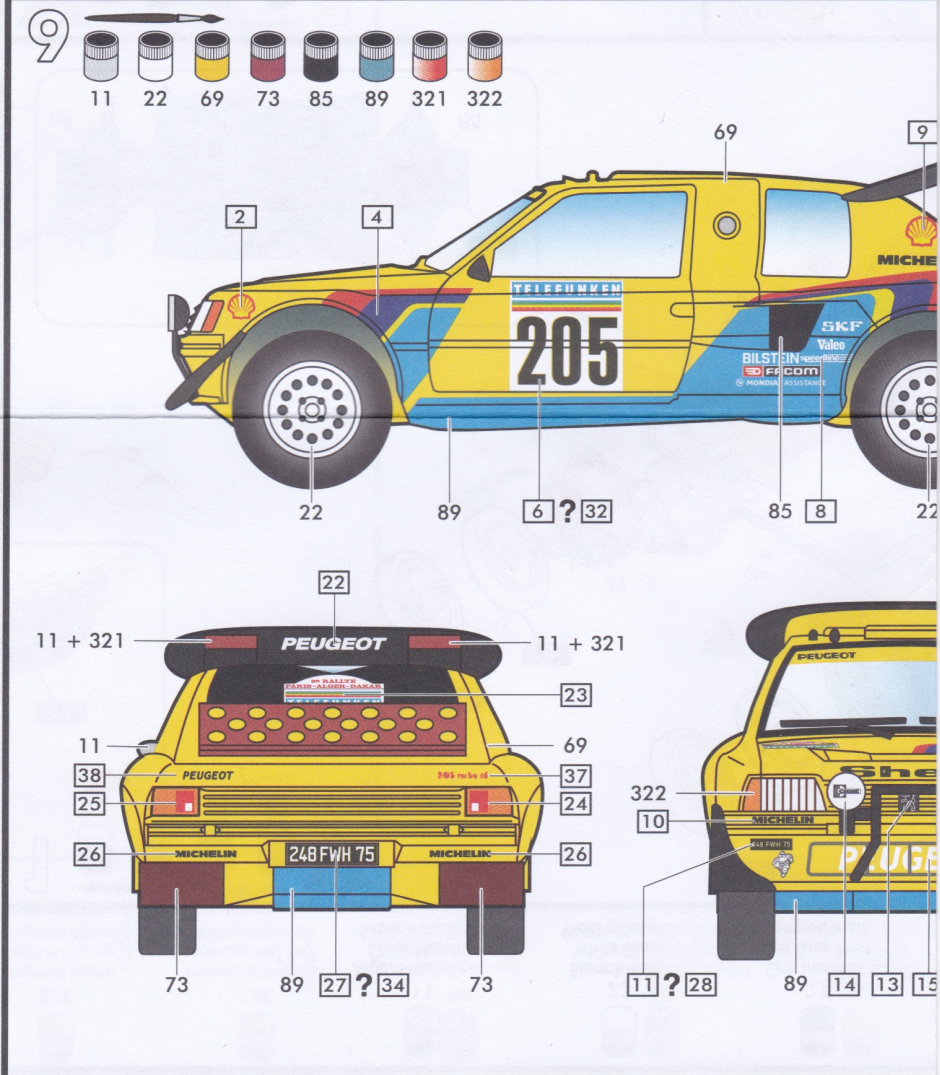
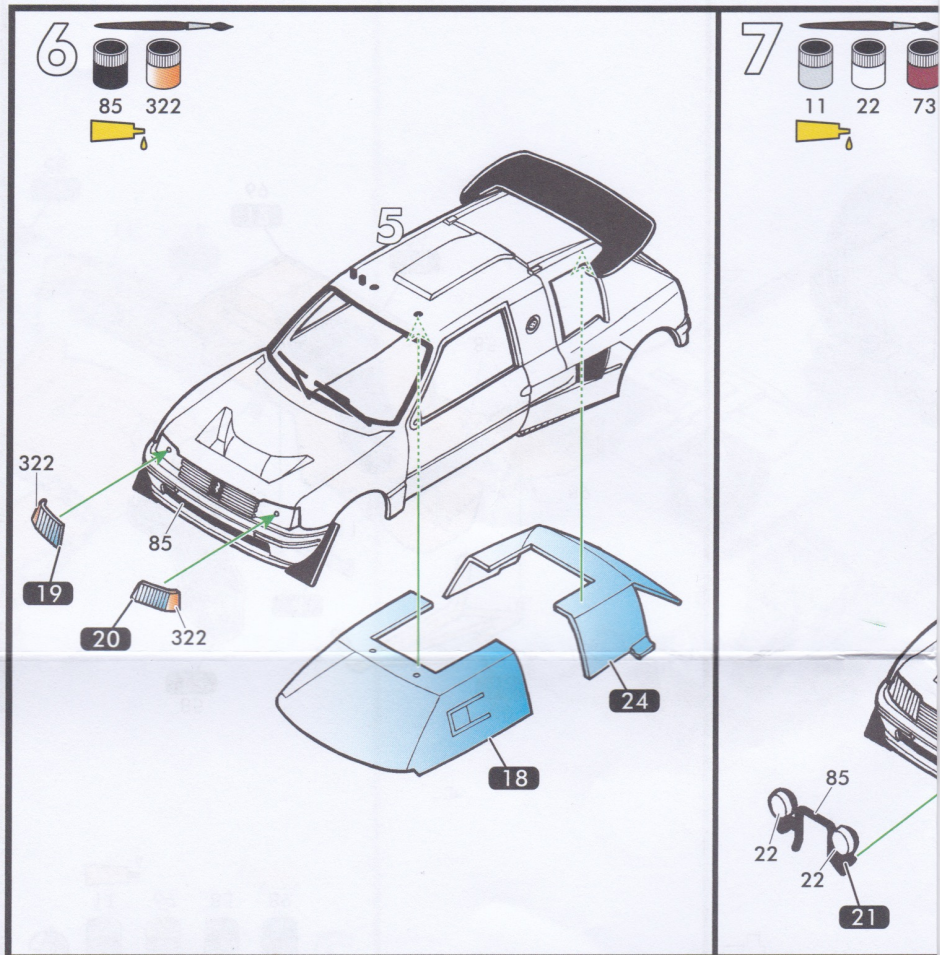

85

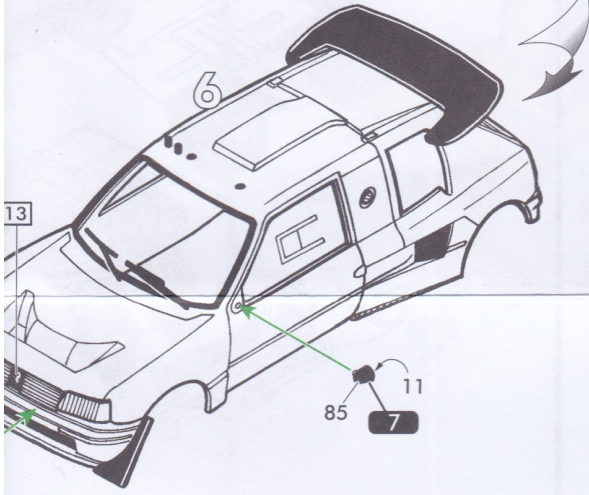
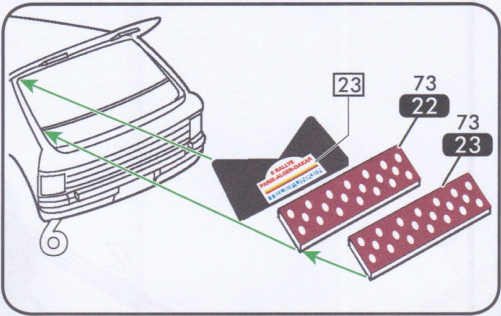

8

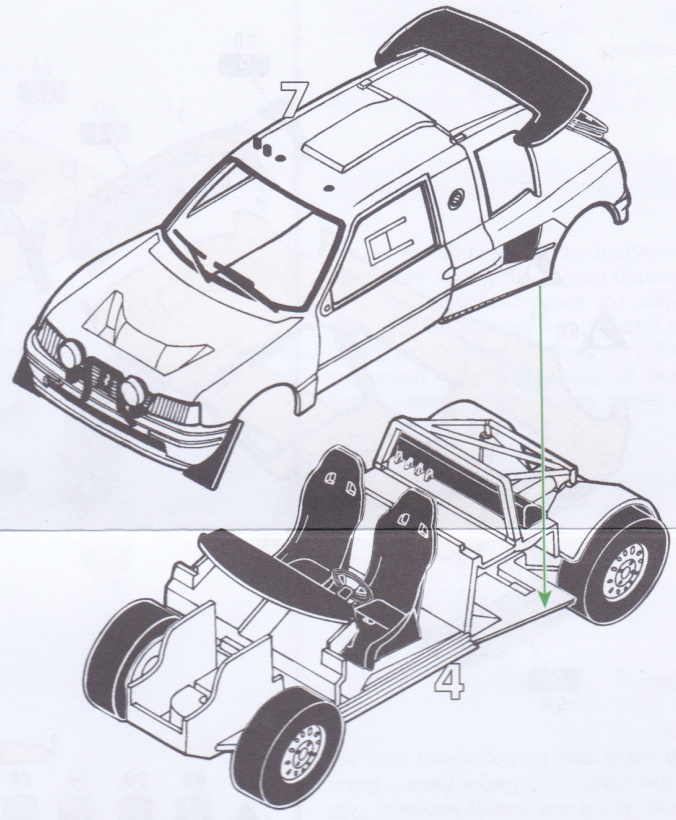

Peugeot 205 Turbo Rallye

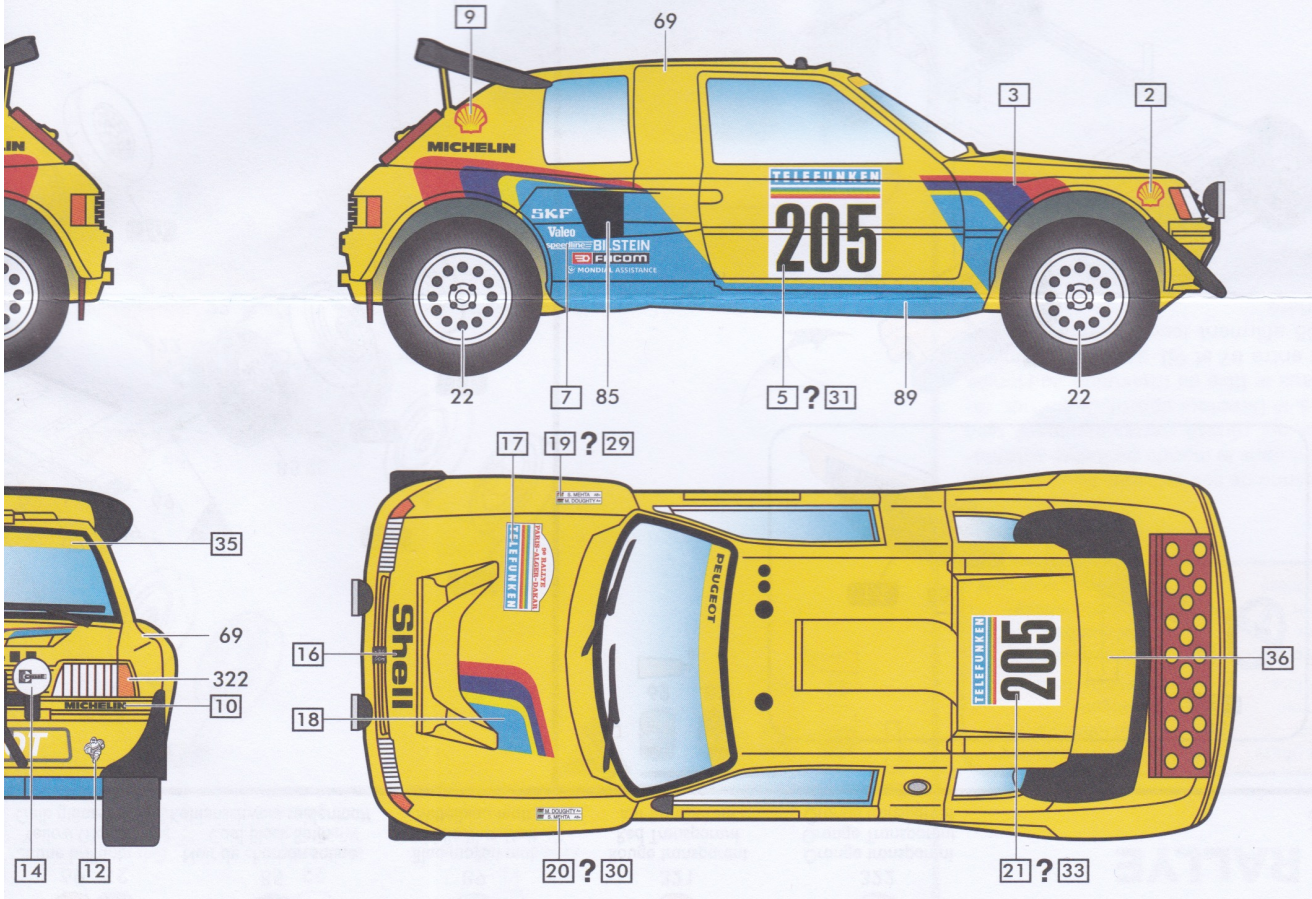

Instagram.com/heller.fr  
 Facebook.com/heller.fr

HellerHobby GmbH  
 Erlenbacher Str. 3 • 42477 Radevormwald • GERMANY  
 +49 (0) 2195-92773-0 info@heller.fr

Endverbraucher-service  
 Bitte besuchen Sie uns auf [www.heller.fr](http://www.heller.fr)  
 für alle Ersatzteilanfragen.

Customer Service  
 For after-sales service requests, please contact  
 us through our website [www.heller.fr](http://www.heller.fr).

Service consommateurs  
 Pour toute demande de SAV, connectez-vous  
 sur notre site [www.heller.fr](http://www.heller.fr).



